

**MEGA**

# MULTITRUCK

## FOURGON

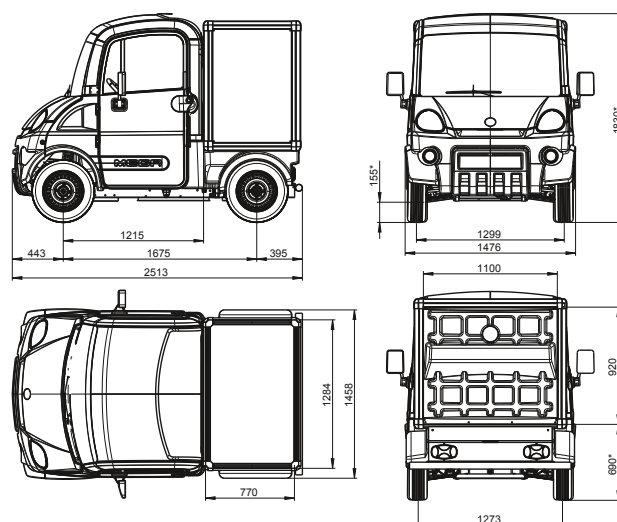
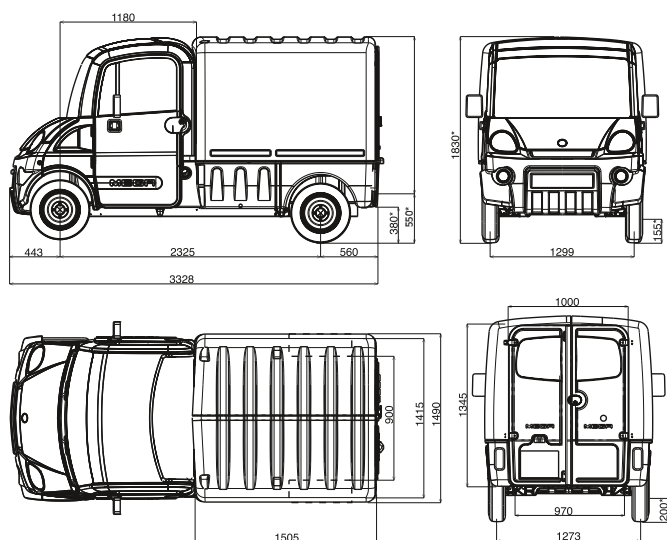

DIMENSIONS (MM)	COURT	LONG
Empattement	1675	2 325
Longueur hors tout	2513	3 328
Largeur hors tout (hors rétroviseurs)	1476	1 490
Hauteur hors tout*	1800	1 830
Longueur utile de chargement	780	1 505
Largeur intérieure mini	1284	900
Largeur intérieure maxi	1284	1 415
Hauteur intérieure (thermique)	na	1 468
Hauteur intérieure (électrique)	1050	1 298
Volume intérieur (m³)	env. 1	env. 3

\* Véhicule à vide + ou - 20 mm.

DIMENSIONS (MM)	COURT	LONG
Hauteur chargement (thermique)*	na	380
Hauteur chargement (électrique)*	680	550
Largeur supérieure ouverture de portes AR**	1100	1 000
Largeur inférieure ouverture de portes AR**	1100	970
Hauteur ouverture de portes AR**	920	1 345
Garde au sol avant*	155	155
Garde au sol arrière*	200	200
Voie avant	1299	1 299
Voie arrière	1273	1 273
Porte à faux arrière	395	560

\*\* Rideau arrière dans le cas de la version électrique courte.

**MEGA**

## POIDS (KG)

	MULTITRUCK Diesel 400 long	MULTITRUCK Diesel 600 long	MULTITRUCK AC Power 8 batteries court L6e**	MULTITRUCK AC Power 8 batteries court L7e**	MULTITRUCK AC Power 8 batteries long L7e**
Charge utile*	190	445	195	295	415
Poids total autorisé en charge	655	950	900	1000	1120
Charge maxi admissible sur l'essieu AV	390	475	460	460	520
Charge maxi admissible sur l'essieu AR	450	690	540	650	690
Masse remorquable	0				

\* Doit inclure la charge embarquée ainsi que les masses conducteur, passager, équipement de finition, options et accessoires.

\*\* Si l'option portes est choisie, une masse de 20 kg doit être déduite de la charge utile.

## ÉQUIPEMENTS DE SÉRIE

- Équipements de la version de base
- Cellule fourgon couleur blanc en polyester renforcé fibres de verre
- 2 portes verrouillables à l'arrière (version longue)
- 1 rideau aluminium verrouillable à l'arrière (version courte)

## OPTIONS GÉNÉRALES

- Compteur d'heures
- Crochets d'arrimage
- Autoradio CD/MP3/RDS
- Barre de protection arrière
- Feu flash
- Bandes réfléchissantes

## OPTIONS VERSION LONGUE

- Portes arrière vitrées
- Rideau latéral gauche ou droit (dim. 565x1285 mm)
- Avertisseur de présence (version électrique)
- Surplancher bois (versions thermiques) \*
- Barres de protection latérales
- Barre de signalisation (triangle AK5 + 2 feux)
- Chauffage additionnel diesel (version électrique)
- Bip de recul (diesel) \*

\* de série sur les versions électriques

## OPTIONS VERSION COURTE

- Portes cabine (incluant le système de chauffage-ventilation)

3 coloris au choix

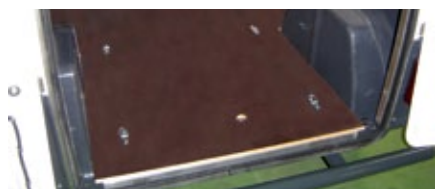

Surplancher en bois.



Rideau latéral droit (ou, au choix, rideau latéral gauche)



Portes arrière vitrées



Cabine spacieuse



Barre de protection arrière



Barres de protection latérales

AIXAM-MÉGA - 56 route de Pugny BP 112 - 73101 AIX-LES-BAINS CEDEX

Tél. + 33 (0)4 79 61 42 45 / Fax + 33 (0)4 79 35 06 11

Email: mega@mega-vehicles.com

www.mega-vehicles.com